

Okna i drzwi z okuciami równoległe- przesuwno - uchylnymi G.U-966 należy wykonać, sprawdzić oraz dostarczyć, że szczególną starannością. Najczęściej przyczyną niepoprawnego działania okuć są uszkodzenia powstałe w trakcie transportu oraz błędy w zabudowie. Niepoprawne działanie okuć powstałe w wyniku złego transportu, niepoprawnego montażu nie może być podstawą do reklamacji.

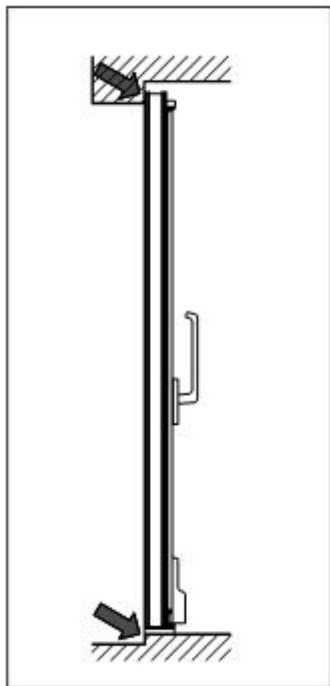

1 Element w stanie zamkniętym wstawić w otwór w ścianie

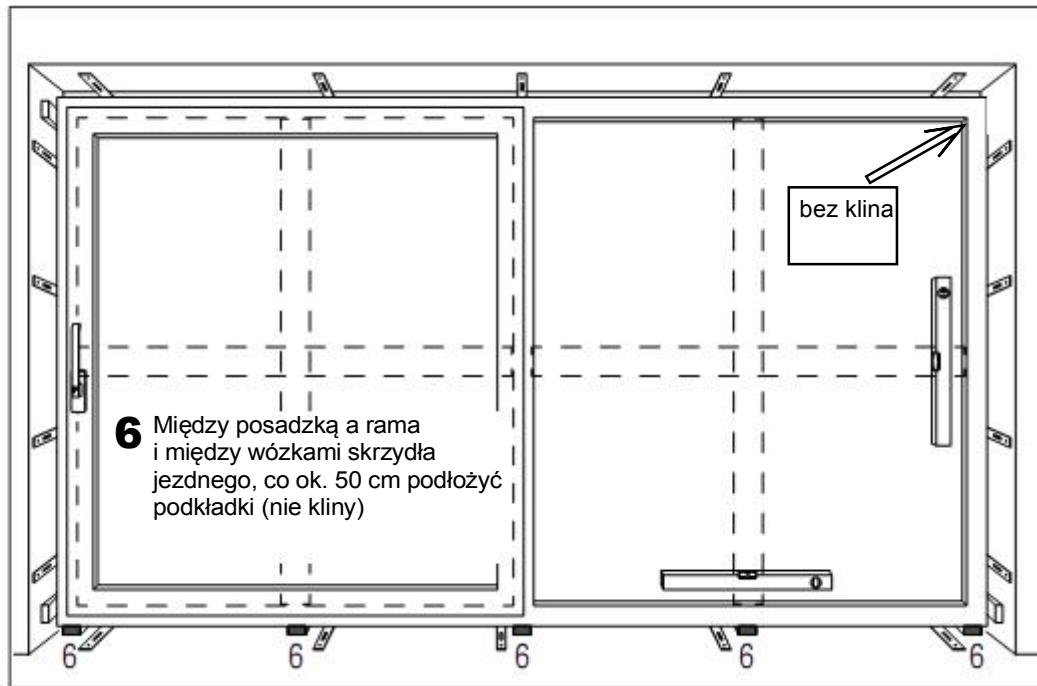

2 Ramę za pomocą poziomicy ustawić w pionie i w poziomie aby uzyskać kąty proste a następnie ustalić konstrukcję na pionach za pomocą drewnianych klinów

3 Otworzyć drzwi, ewentualnie przeprowadzić korekcie, przestawiając kliny

4 Ramę mocować na górze (bez rolet) oraz na pionach w 4-5 Punktach zaś na dole w 2-3 Punktach Do montażu stosować śruby - przelotowe, - hakowe, kotwy montażowe

5 Ramę z murem uszczelnić za pomocą taśm i sznurów uszczelniających, pianki. Uwaga: Profil ramy nie może być zdeformowany po montażu

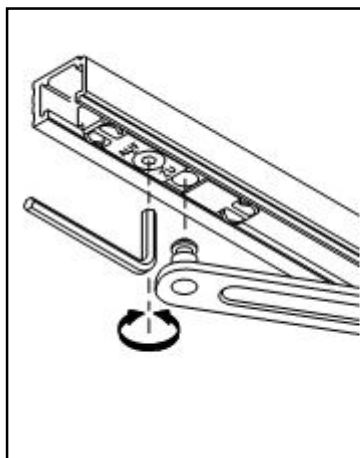

7 Montaż skrzydła

Okucie w skrzydle ustawić w pozycji **Uchył** (klamka w poziomie) a skrzydło ustawić pod kątem na szynie bieżnej. Ramię rozwórki połączyć ze ślizgaczem i zabezpieczyć (kluczem $\diamond 4$)

Demontaż skrzydła

Okucie w skrzydle ustawić w pozycji **Uchył** odbezpieczyć ramię rozwórki

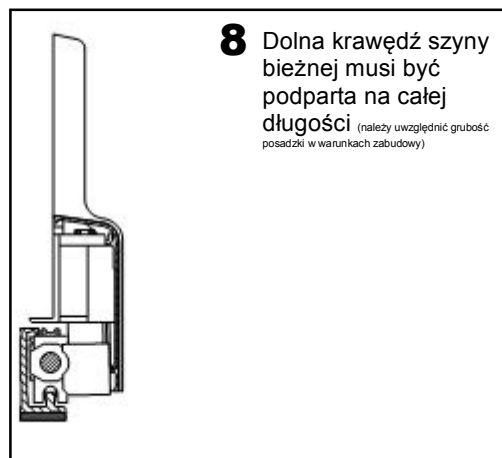

8 Dolna krawędź szyny bieżnej musi być podparta na całej długości (należy uwzględnić grubość posadzki w warunkach zabudowy)

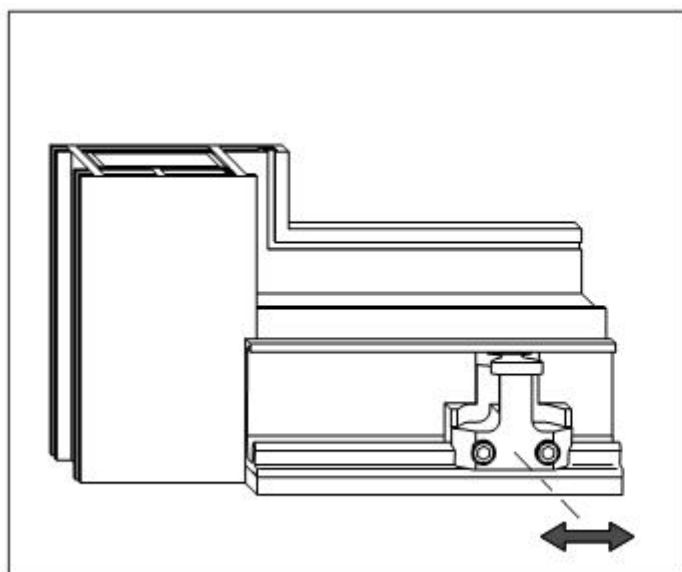

9 Przestrzeń okuciowa (tzw falzluff) na bokach na dole, pomiędzy ramą a skrzydłem przesuwным, musi być taka sama po stronie lewej i prawej.

10 Docisk skrzydła ustawiamy obracając rolę 0-180° (+/- 1mm) (kluczem 4).

Jeżeli zajdzie konieczność rozdzielnic należy odkręcić (kluczem 4) przestawić i niezwłocznie ponownie przykręcić.

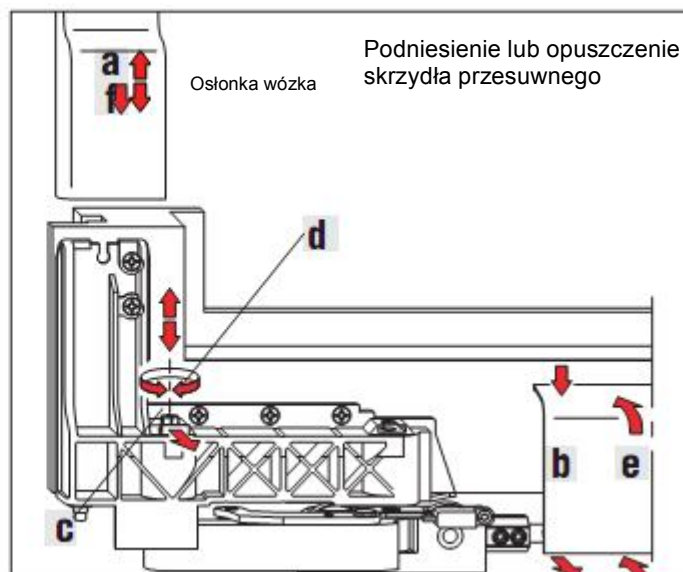
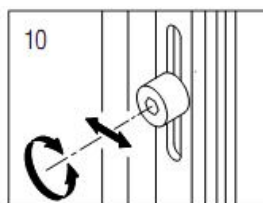

11 Przestrzeń okuciowa (tzw falzluff) na górze i na bokach, pomiędzy ramą a skrzydłem przesuwным, musi być zawsze taka sama

Podniesienie lub opuszczenie skrzydła przesuwного

d Ustawienie wysokości w górę / śruba w prawo / + 4mm w dół / śruba w lewo / - 1mm Wsunąć pierścień zabezpieczający

a Zdjąć osłonki z obu wózków

e Założyć osłonę pomiędzy wózkami

b Zdjąć osłonę pomiędzy wózkami - nacisnąć osłonę na dół a następnie zdjąć do przodu

f Założyć osłonki obu wózków

c Wysunąć do przodu pierścień zabezpieczający

Obsługa klamką okuć G.U-966 mZ, oZ

12 Położenie Uchyl
Obracając klamkę do pozycji pionowej następuje odblokowanie skrzydła

13 Odryglowanie - Przesuwu
Naciskając delikatnie klamkę na dół następuje odryglowanie skrzydła i jego ustawienie w pozycje przesuw (GU 966 mZ - rys góra) na górze następuje odryglowanie skrzydła i jego ustawienie w pozycje przesuw (GU 966 oZ - rys na dole)

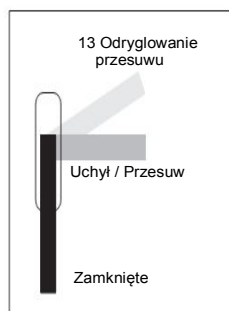
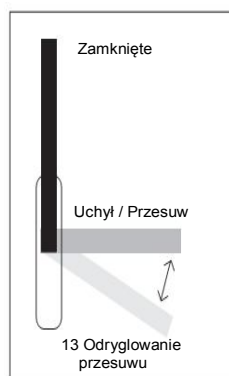

Konserwacja Skrzydła Przesuwного

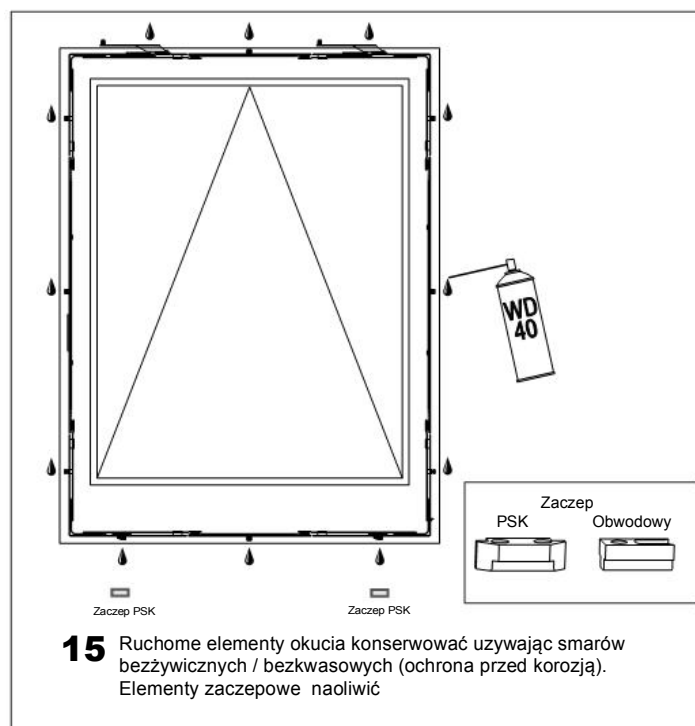

15 Ruchome elementy okucia konserwować używając smarów beżywicznych / beżkwasowych (ochrona przed korozją). Elementy zaczepowe naoliwić

Uwaga
Aby zagwarantować poprawną pracę okuć, konserwację skrzydła przesuwного, przeprowadzić przynajmniej raz w roku.